

BAYMAK EURO - EUROINOX PAKET HİDROFORLAR

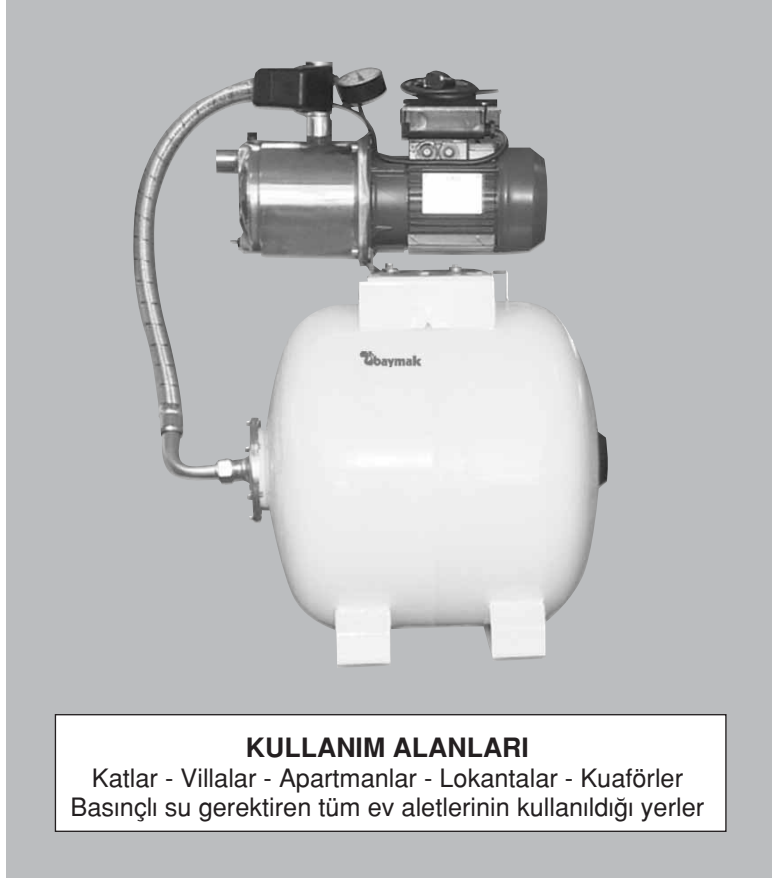

KULLANIM ALANLARI

Katlar - Villalar - Apartmanlar - Lokantalar - Kuaförler
Basıncılı su gerektiren tüm ev aletlerinin kullanıldığı yerler

MONTAJ VE KULLANMA KILAVUZU



63 9810.0115 - Rev.04 - 09/09/2008

EURO - EUROINOX PAKET HİDROFORLAR MONTAJ ve KULLANMA KILAVUZU

UYARI!

Lütfen cihazınızı kullanmaya başlamadan önce bu kılavuzu okuyunuz. Size bu kitapçıkla beraber servis hizmeti alacağınız, servis istasyonları ile ilgili bilgileri içeren Servis Teşkilatı Kitapçığı verilmiştir. Cihazınızın ilk çalıştırmasını mutlaka Baymak A.Ş. yetkili servislerine yaptırınız. Aksi takdirde cihazınız garanti kapsamı dışında kalacaktır.

Bu cihazlar için Sanayi ve Ticaret Bakanlığı tarafından belirlenen kullanım ömrü 10 yıl'dır. İlgili yasa gereği üretici ve satıcı firmalar bu süre içerisinde cihazların fonksiyonlarını yerine getirebilmesi için gerekli yedek parça bulundurma ve cihaza servis yapılmasını sağlamayı taahhüt eder.

BAYMAK

MAKİNA SANAYİ VE TİCARET A.Ş.

Orhanlı Beldesi, Orta Mahalle Akdeniz Caddesi No: 7
34959 Tuzla / İSTANBUL
Tel: (0216) 581 65 00
[http:// www.baymak.com.tr](http://www.baymak.com.tr)
e-mail:yonetim@baymak.com.tr

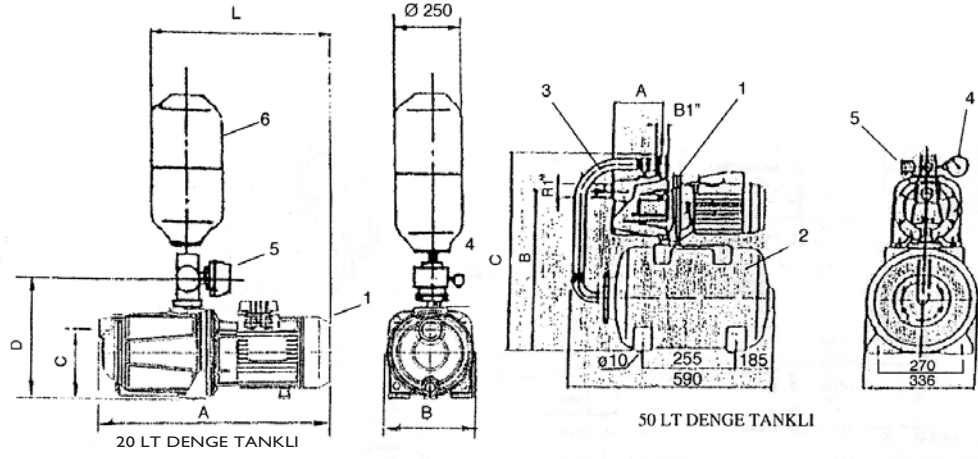

20 LT DENGE TANKLI						50 LT DENGE TANKLI			
	A	B	C	D	H	L	A	B	C
EURO 25/30	364	171	136	250	750	364	115	585	700
EURO 40/50	445	171	136	250	750	373	171	585	700
EURO 50/50	445	171	136	250	750	373	171	585	700
EUROINOX 50/50	451	174	143	265	765	369	181	592	715

Tablo 1

1. Pompa
2. Ayaklı küre
3. Çelik örgülü hortum
4. Manometre
5. Basınç saatleri
6. Dik küre

* Tank Hacmi: 20 Lt. - 50 Lt.

* Hidrofor setinizin küreleri pompada su yokken basınçlı hava ile doldurulmuştur. Küre üzerindeki subabı kurcalamayınız. Basınç şalterleri de fabrikada ayarlanmıştır. Ayarını değiştirmeyiniz.

MONTAJ ŞEMASI

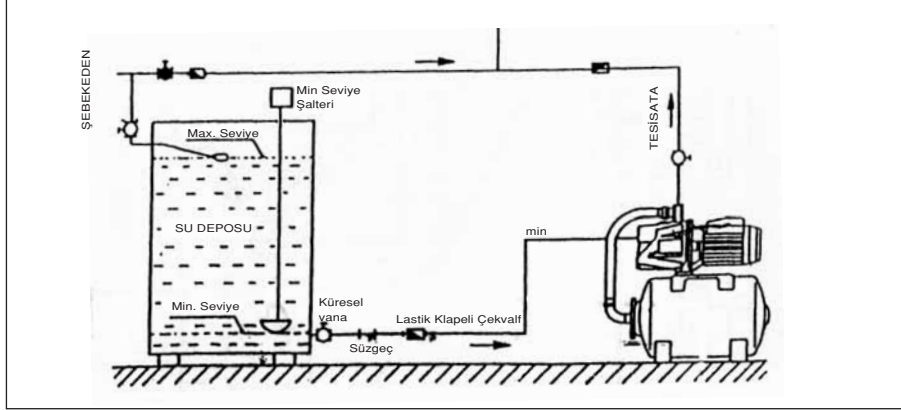

UYARILAR:

- * Cihazınızı ehliyetli bir tesisatçıya monte ettiriniz.
- * Kısa süreli susuz çalışmalarda pompa etkilenmezse su deposu üzerinde bir FLATÖRLÜ ŞALTER kullanılması önerilir. Pompanın uzun süreli susuz çalışmalarda zarar görmemesi için mutlaka seviye flatörü kullanılmalıdır.
- * Hidrofor suyu direkt şehir şebekesinden emecek şekilde bağlanmamalıdır.
- * Emme hattı üzerinde su deposundan sonra VANA - PİSLİK TUTUCU takılmalıdır.
- * Hidrofor çıkış ağzı VANA ile tesisata bağlanmalıdır.
- * Dip klapesi su deposunun dibinden en az 10 cm yukarıda olmalıdır.
- * Basınçlandırma kürelerinin üzerindeki subapları kurcalamayınız.
- * Basınç şalterinin ayarlarını değiştirmeyiniz.
- * Hidrofor suyu bir SU DEPOSUNDAN emmelidir.
- * Taşıma ve nakliye işlemini cihazın üzerindeki işaretlemeleri ve uyarıları dikkate alarak orjinal ambalajı ile yapınız. Ambalaja ve cihaza zarar verebilecek (Nem, su, darbe vs.) etkenlere karşı koruyunuz.
- * Cihazınızın ambalajını açtıktan sonra ambalaj atıklarını çocuklardan uzak tutunuz ve ambalaj atıklarını uygun atık alanlarına atınız.
- * İlgili yasa gereği cihazınızın kullanım ömrü on (10) yıldır. Kullanım ömrü ürünün fonksiyonlarını yerine getirebilmesi için gerekli yedek parça bulundurma ve servis hizmeti verme süresidir.
- * Elektriksel arızalarda ürünün zarar görmemesi için uygun koruma panosu kullanılması tavsiye edilir.

MONOFAZE MODELLER

MOTOR GÜCÜ (kW)	HP	MOTOR AKIMI (A)	KULLANILACAK SİGORTA	KULLANILACAK KABLO KESİTİ
0,44 kW	0,6	3,12	1 x 6 A	3x1,5
0,6 kW	0,8	3,8	1 x 6 A	3x1,5
0,75 kW	1	5,1	1 x 10 A	3x1,5
1 kW	1,36	6,2	1 x 10 A	3x1,5
1,1 kW	1,5	7,2	1 x 16 A	3x1,5
1,85 kW	2,5	10	1 x 16 A	3x2,5
1,5 kW	2	9	1 x 16 A	3x2,5
2,2 kW	3	12	1 x 20 A	3x2,5

Tablo 2

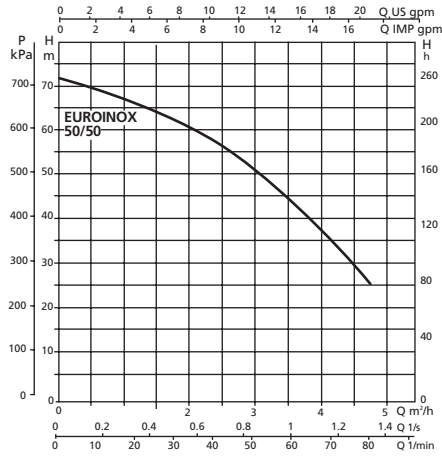
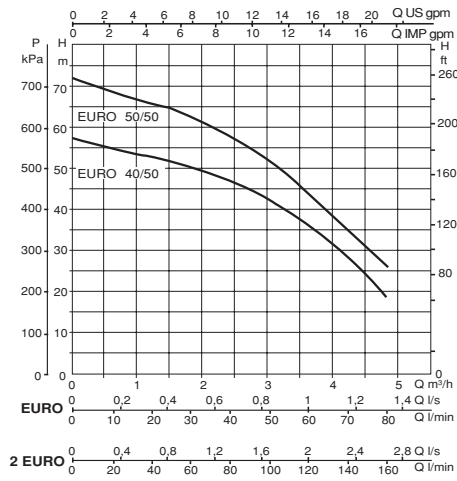
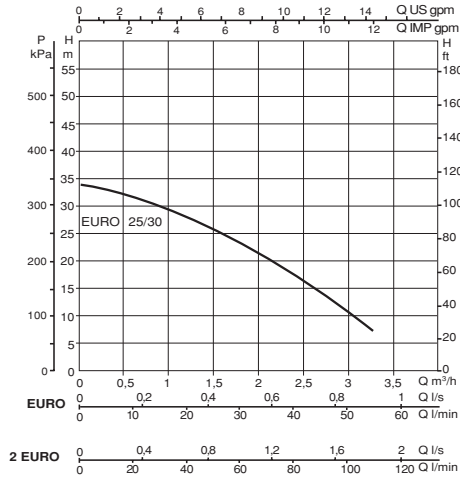

EURO

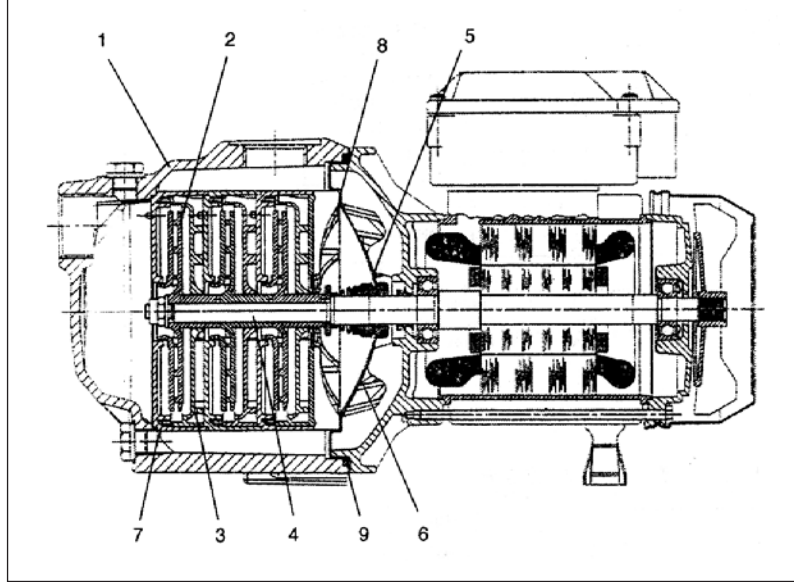

- 1 - Pompa gövdesi
- 2 - Pervane
- 3 - Difüzör
- 4 - Rotor ve şaft
- 5 - Mekanik keçe
- 6 - Mekanik keçe tutucu kapak
- 7 - Difüzör gövdesi
- 8 - Arka kapak
- 9 - O - Ring

EUROINOX

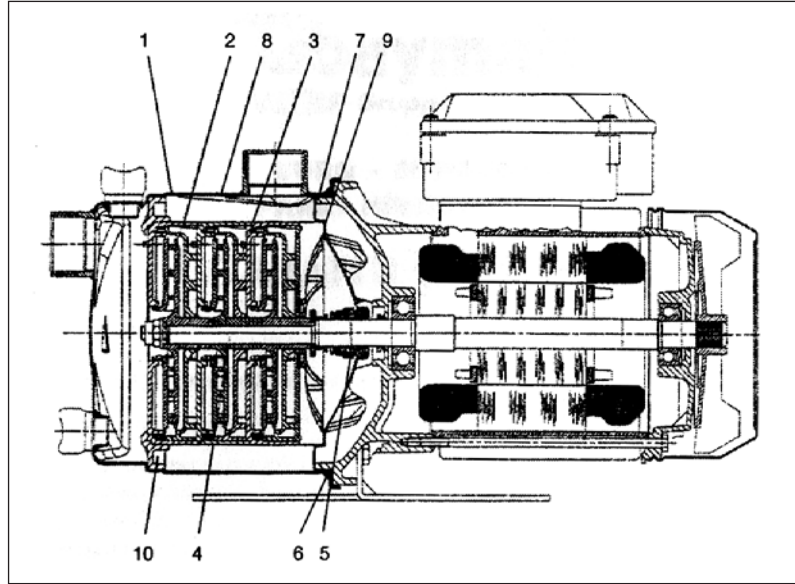

- 1 - Pompa gövdesi
- 2 - Pervane
- 3 - Difüzör
- 4 - Rotor ve şaft
- 5 - Mekanik keçe
- 6 - O - Ring
- 7 - Mekanik keçe tutucu kapak
- 8 - Difüzör gövdesi
- 9 - Arka kapak
- 10 - Ön disk

ÖNEMLİ UYARILAR

Ürün Garanti Şartları ile İlgili Tüketicinin Dikkat Etmesi Gereken Hususlar:

Baymak A.Ş. tarafından verilen ürün garantisi normal kullanım şartlarında kullanılmamasından doğacak arıza ve hasarları kapsamaz. Buna bağlı olarak aşağıdaki uyarılar dikkatinize sunulmuştur:

1. Ürününüzü aldığınızda ürünüze ait garanti belgesini yetkili satıcınıza onaylattırınız.
2. Garanti belgesi üzerinde bulunması gereken satıcı ve yetkili servis onaylarının bulunmaması halinde, garanti belgesi üzerinde silinti, kazıntı yapılarak tahrifat ürün üzerindeki orjinal seri numarasının silinmesi-tahrif edilmesi halinde.
3. Cihazınızın montaj ve kullanma klavuzunda tarif edildiği şekli ile kullanınız. Kullanım hatalarından meydana gelebilecek arıza ve hasarlar.
4. Ürünün müşteriye teslim tarihinden sonra nakliye sırasında oluşabilecek hasarlar.
5. Uygun koruma (elektrik) panosunun takılmaması ve elektrik tesisatındaki eksikliklerden kaynaklanan problem oluşması durumunda elektrik motorunun yanması.
6. Kış sezonunda dondan dolayı pompa gövdesinin pervane, mekanik keçenin zarar görmesi.
7. Susuz çalıştırmadan doğacak arızalar.
8. Yetkili servis elemanları dışında şahıslar tarafından bakım, onarım veya başka bir nedenle müdahale edilmemiş olmalıdır.
9. Kullanıcının periyodik olarak yapılması icap eden bakım ve kontrolleri yapmasından doğacak hatalar.
10. Hatalı yerleştirme, hatalı boru bağlantıları, hatalı kapasite seçimi, düşük veya oynayan voltaj, harici fiziki kimyevi etkenler, nakliye ve depolama şartlarından doğacak arızalar.
11. Yetkili servis ekibinin yapmadığı tamir veya değişiklikler.

UYARI

Hidroforunuzun ilk çalıştırmasını BAYMAK A.Ş. Koruma (Elektrik) panosu ile yaptırmanız önerilir. Aksi takdirde elektrik tesisatından kaynaklanan arızalarda motor sarımı ve işçilikler garantiye girmez.



HİDROFOR GRUPLARI GARANTİ ŞARTLARI

- 1) Garanti süresi, malın teslim tarihinden itibaren başlar ve 2 yıldır.
- 2) Malın bütün parçaları dahil olmak üzere tamamı Firmamızın garantisine kapsamındadır.
- 3) Malın garanti süresi içerisinde arızalanması durumunda, tamirde geçen süre garanti süresine eklenir. Malın tamir süresi en fazla 30 iş günüdür. Bu süre, mala ilişkin arızanın servis istasyonuna, servis istasyonunun olmaması durumunda, malın satıcısı, bayii, acentası, temsilciliği, ithalatçısı veya imalatçısı - üreticisinden birisine bildirim tarihinden itibaren başlar. Malın arızasının 15 iş günü içerisinde giderilememesi halinde, imalatçı - üretici veya ithalatçı; malın tamiri tamamlanıncaya kadar, benzer özelliklere sahip başka bir malı tüketicinin kullanımına tahsis etmek zorundadır.
- 4) Malın garanti süresi içerisinde, gerek malzeme ve işçilik, gerekse montaj hatalarından dolayı arızalanması halinde, işçilik masrafı, değiştirilen parça bedeli ya da başka herhangi bir alt altında hiç bir ücret talep etmeksizin tamiri yapılacaktır.
- 5) Tüketicinin onarım hakkını kullanmasına rağmen malın;
- Tüketicie teslim edildiği tarihten itibaren, belirlenen garanti süresi içinde kalmak kaydıyla, bir yıl içerisinde, aynı arızanın ikiden fazla tekrarlanması veya farklı arızaların dörtten fazla meydana gelmesi veya belirlenen garanti süresi içerisinde farklı arızaların toplamının altıdan fazla olması unsurlarının yanı sıra, bu arızaların maldan yararlanamamayı sürekli kılması,
- Tamiri için gereken azami sürenin aşılması,
- Firmanın servis istasyonunun, servis istasyonunun mevcut olmaması halinde sırayla satıcısı, bayii, acentesi temsilciliği, ithalatçısı veya imalatçı - üreticisinden birisinin düzenleyeceği raporla arızanın tamirinin mümkün bulunmadığının belirlenmesi, durumlarında, tüketici malın ücretsiz değiştirilmesini, bedel iadesi veya ayıp oranında bedel indirimi talep edebilir.
- 6) Malın kullanma kılavuzunda yer alan hususlara aykırı kullanılmasından kaynaklanan arızalar garanti kapsamı dışındadır.
- 7) Garanti Belgesi ile ilgili olarak çıkabilecek sorunlar için Sanayi ve Ticaret Bakanlığı Tüketicinin ve Rekabetin Korunması Genel Müdürlüğü'ne başvurulabilir.

Garanti Kapsamı Haricinde Olan Genel Hususlar

Aşağıda belirtilen hususlar ve bu maddeler dahilinde meydana gelen ve/veya gelebilecek arızalar, sorunlar ve hasarlar garanti kapsamı dışında kalacaktır.

- 1) Ürünün Montaj ve Kullanım Kılavuzunda yer alan hususlara aykırı kullanılması, kullanım hataları ve cihazın standart kullanım şartları / amaçları haricinde kullanılması halinde oluşabilecek arızalar ve sorunlar
- 2) Ürünün ilk çalıştırma işleminin Yetkili Servis tarafından yapılmaması (*), Yetkili Servis teknisyenleri harici yetkisiz 3. şahıslar (özel servis) tarafından cihaza müdahale edilmesi veya bu sebeple oluşan arızalar ve sorunlar
(* Termosifon, Pompa, Ani Su Isıtıcısı, Radyatör, Şofben ve Aspiratör ürün gruplarında ilk çalıştırma işlemi yapılmamaktadır.)
- 3) Ürünün müşteriye tesliminden sonra, nakliye/taşıma sırasında oluşabilecek hasarlar
- 4) Tüketici tarafından yapılan yanlış depolama ve ortam koşulları nedeniyle cihazda meydana gelen hasarlar ve arızalar
- 5) Doğal afetler, üründen kaynaklanmayan harici /fiziki dış etkenler, mevsimsel hava şartları ve çevresel etkenler (deprem, yangın, sel, su basması, şiddetli rüzgar, yıldırım düşmesi, kireç, tesisatın aşırı kireçli/çamurlu/pis olması,nem, rutubet, toz, nakliye, taşıma, ürünün dona maruz kalması, baca bağlantılarının donması, bacadan yağmur suyu girmesi, susuz çalışma v.b.) nedeniyle oluşan arızalar ve sorunlar
- 6) Ürünün standart ve sorunsuz çalışma koşullarının sağlanması için gerekli/zorunlu olan Montaj ve Kullanım Kılavuzunda belirtilen teknik özelliklerin (su basıncı, voltaj değeri, gaz besleme basıncı, sigorta değeri, topraklama, yakıt cinsi, yakıt kalitesi v.b) uygun olmaması, sabit olmaması ve/veya değişken olması halinde cihazda meydana gelebilecek arızalar ve sorunlar
- 7) Elektrik-Gaz-Su kesintisi ve üründen kaynaklanmayan kaçaklar nedeniyle meydana gelebilecek arızalar ve sorunlar
- 8) Elektrik-Gaz-Su tesisatı ve / veya tesisat ekipmanları, tesisat kaçakları, tesisat bağlantıları, baca bağlantıları v.b. nedeniyle meydana gelebilecek arızalar ve sorunlar

BAYMAK
MAKİNA SANAYİ VE TİCARET A.Ş.



garanti Belgesi

HİDROFOR GRUPLARI

Belge Numarası : 86961

Belge İzin Tarihi : 29/06/2010

Belgenin Geçerlilik Tarihi: 29/06/2012

SATICI FİRMANIN :	MALIN :	
Ünvanı :	Cinsi :	Hidrofor Grupları
Adresi :	Markası :	Baymak
Tel.-Fax :	Modeli :	
Fatura Tarih/No. :	Bandrol ve Seri No. :	
Kaşe-İmza :	Teslim Tarihi/Yeri :	
	Garanti Süresi :	2 Yıl
	Azami Tamir Süresi :	30 iş günü

NOTLAR:

Bu belgenin kullanılmasına; 4077 sayılı Tüketicinin Korunması Hakkında Kanun ve bu Kanun'a dayanılarak yürürlüğe konulan Garanti Belgesi Uygulama Esaslarına Dair yönetmelik uyarınca, T.C. Sanayi ve Ticaret Bakanlığı Tüketicinin ve Rekabetin Korunması Genel Müdürlüğü tarafından izin verilmiştir.



BAYMAK MAKİNA SANAYİ VE TİCARET A.Ş.
Orhanlı Beldesi, Orta Mahalle Akdeniz Caddesi No: 7
34959 Tuzla / İSTANBUL
Tel. : (0216) 581 65 00
İnternet : www.baymak.com.tr
E-mail : yonetim@baymak.com.tr

BAYMAK
Makina Sanayi ve Ticaret A.Ş.